

ООО «Челябинский завод электрооборудования»



34 1470

**КАМЕРА СБОРНАЯ
ОДНОСТОРОННЕГО ОБСЛУЖИВАЯ
КСО ДВУХСОТЫ СЕРИИ**

Руководство по эксплуатации

КО 2013.03.01.103 РЭ

Инв. № подл.	Подпись и дата
Взам. инв. №	Инв. № дубл.
Подпись и дата	Подпись и дата

Содержание

Введение	3
1 Техническое описание и работа	
1.1 Назначение камер	4
1.2 Технические характеристики	4
1.3 Состав изделия	4
1.4 Устройство камеры	5
1.5 Маркировка	6
1.6 Упаковка	6
2 Использование по назначению	
2.1 Монтаж камеры	7
2.2 Подготовка к эксплуатации	8
3 Техническое обслуживание	
3.1 Общие указания	8
3.2 Меры безопасности	8
3.3 Порядок технического обслуживания	9
4 Текущий ремонт	9
5 Транспортирование	9
6 Гарантийные обязательства	9
7 Движение изделия при эксплуатации	12
8 Работы при эксплуатации	13
Приложения	
Приложение 1 Рекламационный акт	14
Приложение 2 Габаритные размеры	15
Приложение 3 Работа блокировки включения выключателя при отключенном разъединителе	16
Приложение 4 Работа блокировки двери	17

Подпись и дата		Инв. № дубл.		Взам. инв. №		Подпись и дата		<i>КО 2013.03.01.103 РЭ</i>							
								Изм.	Лист	№ докум.	Подпись	Дата			
								Разраб.	Фомченко Л.А.				Лит.	Лист	Листов
								Провер.	Сагаконов А.В.				2	16	
								Н. Контр.	Сагаконов А.В.				000 «ЧЗЗ0»		
								Утверд.	Камынин А.И.						
								Камера сборная одностороннего обслуживания КСО двухсотой серии Руководство по эксплуатации							

Введение

Руководство по эксплуатации предназначено для ознакомления с конструкцией, порядком установки и монтажа, организации правильной эксплуатации камеры сборной одностороннего обслуживания КСО двухсотой серии (далее – камера). Руководство по эксплуатации может служить информационным материалом для ознакомления с изделием монтажным и эксплуатационным организациям.

Руководство по эксплуатации рассчитано на обслуживающий персонал, прошедший подготовку по техническому использованию и обслуживанию электротехнических изделий высокого напряжения. Предприятие постоянно занимается совершенствованием конструкции камер, поэтому возможны некоторые расхождения с данной ИЭ, не ведущие к функциональным изменениям.

Продукция соответствует требованиям ТУ 3414-007-65711427-2010 «Камеры сборные серии КСО-203, КСО-285, КСО-292».

Структура условного обозначения

КСО-XXX-XX-XXX XX

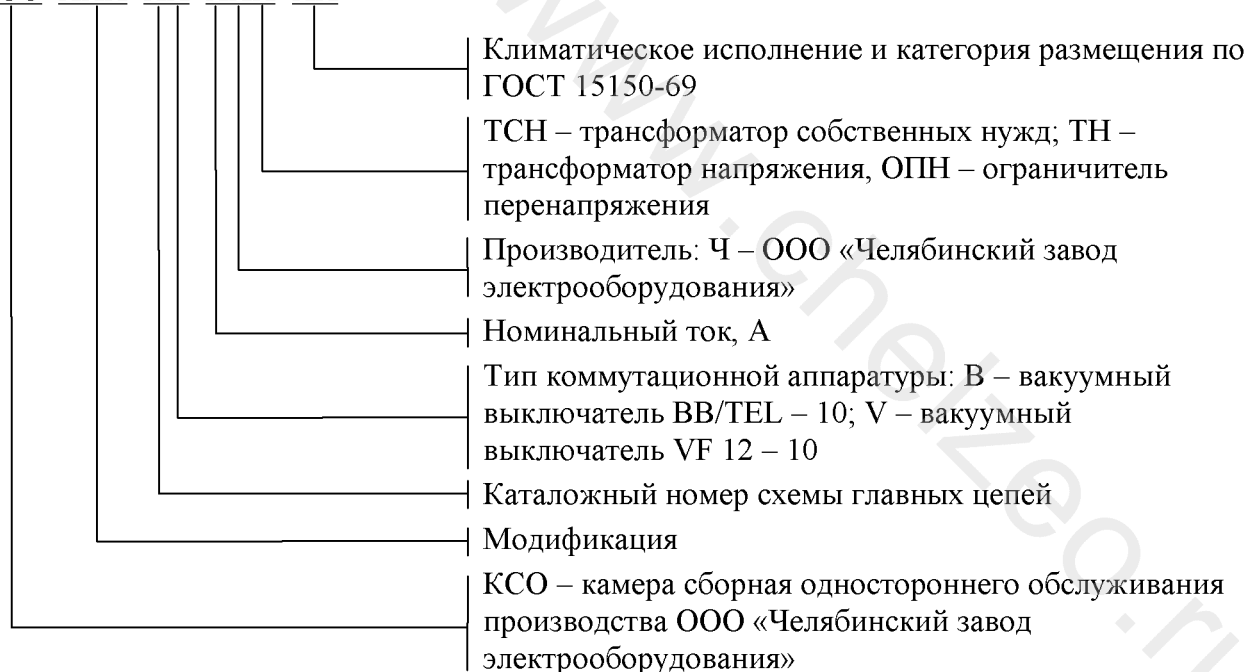

Пример условного обозначения при заказе камеры внутренней установки на номинальное напряжение 10кВ климатического исполнения УЗ с вакуумным выключателем: «камера КСО-203-8В-600Ч УЗ»

При установке в КСО трансформатора собственных нужд к номеру схемы добавляются ТН: «камера КСО-203-13-600Ч ТН УЗ».

Перв. примен.						
Справ. №						
Подпись и дата						
Инв. № дубл.						
Взам. инв. №						
Подпись и дата						
Инв. № подл.						
						Лист
Изм.	Лист	№ докум.	Подпись	Дата	КО 2013.03.01.103 РЭ	3

1 Техническое описание и работа

1.1 Назначение камер

Камеры КСО двухсотой серии предназначены для работы в электрических установках трехфазного переменного тока частотой 50 и 60 Гц напряжением 6 и 10 кВ для системы с изолированной или заземленной через дугогасящий реактор нейтралью.

Из камер КСО собираются распределительные устройства РП, служащие для приема и распределения электроэнергии. Принцип работы определяется совокупностью схем главных и вспомогательных цепей камер.

1.2 Технические характеристики

Основные параметры камер приведены в таблице 1.

Таблица 1 – Технические характеристики камер КСО

Наименование параметра	Значение параметра
Номинальное напряжение, кВ	6; 10
Номинальное рабочее напряжение, кВ	7,2; 12
Номинальный ток главных цепей камер с вакуумным выключателем, А	630; 800; 1000; 1250
Номинальный ток отключения камер с вакуумным выключателем, кА	12,5; 20
Ток термической стойкости камер с вакуумным выключателем (кратковременный ток), кА	20
Ток электродинамической стойкости камер с вакуумным выключателем, кА	32; 51; 64
Время протекания тока термической стойкости, Для камер с вакуумным выключателем с.	3
Номинальный ток трансформаторов тока, А	50; 75; 100; 150; 200; 300; 400; 630; 800; 1000
Номинальный ток сборных шин, А	400; 630; 1000; 1600
Номинальный ток шинных мостов, А	400; 630; 1000; 1600
Номинальное напряжение вспомогательных цепей, В: - цепи защиты, управления и сигнализации - цепи освещения	=/~220 36

Примечание: термическая и электродинамическая стойкость трансформаторов тока согласно их техническим параметрам. Габаритные, установочные размеры камер должны соответствовать указанным в приложении 2.

1.3 Состав изделия

1.3.1 Исполнения камер соответствуют параметрам, приведенным в таблице 2.

Таблица 2 – Исполнение камер КСО

Наименование показателей	Исполнение
Уровень изоляции по ГОСТ 1516.1-76	С нормальной и облегченной изоляцией
Наличие изоляции токоведущих шин главных цепей	С изолированными и неизолированными шинами

Изм.	Лист	№ докум.	Подпись	Дата	КО 2013.03.01.103 РЭ	Лист
						4

Перв. примен.

Продолжение таблицы 2

Наименование показателей	Исполнение
Система сборных шин	С одной системой сборных шин
Условия обслуживания	С односторонним обслуживанием
Вид линейных высоковольтных вводов (подсоединений)	Кабельные и шинные
Степень защиты по ГОСТ 14254-96	IP20 – для наружных оболочек фасада и боковых сторон; IP00 – для остальной части камер.

Справ. №

1.3.2 Комплектно с камерой должна прикладываться следующая документация:

- руководство по эксплуатации камеры;
- руководство по эксплуатации на основные комплектующие изделия, на которые предусмотрена предприятием-изготовителем поставка этих документов комплектно с изделиями;

- электрические схемы принципиальные;
- паспорт на комплектующие и камеры, входящих в заказ;
- сертификаты соответствия на КСО и комплектующие.

Эксплуатационные документы поставляются в одном экземпляре.

1.3.3 Камеры должны выполняться:

- по схемам главных цепей;
- по схемам вспомогательных цепей.

1.3.4 В камеры могут быть установлены:

- выключатели ВВ/TEL, VF-12;
- разъединители РВз и РВФз с приводами ПР-10;
- трансформаторы тока типа ТОЛ-10, ТПОЛ-10;
- трансформаторы напряжения типа 3хЗНОЛ, 3хЗНОЛП, ТЛС, ОЛС, ОЛСП;
- предохранители типа ПКТ, ПКН;
- ограничители перенапряжений типа ОПН-10, ОПН-6;
- преобразователь измерительный типа АЕТ;
- счетчик электрической энергии трехфазный статический типа Меркурий 203;
- РЗА.

Изготовитель оставляет за собой право замены вышеуказанных аппаратов на аналогичные.

1.4 Устройство камеры

Камера представляет собой металлоконструкцию, собранную из листовых гнутых профилей. Внутри камеры размещена аппаратура главных цепей. Рукоятки приводов и аппаратов управления расположены с фасадной стороны камеры. Реле защиты, управления, сигнализации, приборы учета и измерения могут быть расположены как в отсеке РЗА, так и с фасадной и внутренней стороны дверей камеры. Доступ в камеры обеспечивают две двери расположенные в верхней и нижней части лицевой стороны. Между отсеком с аппаратурой вспомогательных цепей и высоковольтным выключателем установлена перегородка, предотвращающая доступ в зону высокого напряжения. Между отсеком с высоковольтным выключателем и шинным разъединителем установлено ограждение для предотвращения случайного прикосновения к сборным шинам при обслуживании оборудования в отсеке с высоковольтным выключателем. В камерах имеется устройство для установки лампы внутреннего освещения (лампа накаливания 36 В), обеспечивающее возможность безопасной замены перегоревшей лампы без снятия напряжения. Сборные шины камер имеют с фасада сетчатые или сплошные со смотровым окном ограждения. Все установленные в камере

Подпись и дата

Инв. № дубл.

Взам. инв. №

Подпись и дата

Инв. № подл.

Лист

КО 2013.03.01.103 РЭ

5

Изм.	Лист	№ докум.	Подпись	Дата

Перв. примен.	<p>аппараты и приборы, подлежащие заземлению, заземлены. Верхняя дверь, в случае установки приборов вспомогательных цепей, заземляется гибким проводом. На фасаде камеры в нижней части имеется шинка заземления предназначенная для присоединения к заземленному корпусу элементов, временно подлежащих заземлению. Каркас камеры непосредственно приваривается к металлическим заземленным конструкциям. Металлосвязь всех частей камеры осуществляется посредством использования врезных шайб в болтовых соединениях.</p> <p>Каналом для магистральных шинок оперативных цепей питания электромагнитов включения, цепей управления, сигнализации служит короб, расположенный в средней части камеры. Кроме того в отсеке размещен выходной клеммник, для выполнения межпанельных соединений вспомогательных цепей.</p> <p>Во избежание ошибочных действий при оперативных переключениях во время обслуживания и ремонта в камерах выполнены следующие блокировки:</p> <ul style="list-style-type: none"> • блокировка, не допускающая включение и отключение линейных и шинных разъединителей при включенном высоковольтном выключателе; • блокировка, не допускающая включение заземляющих ножей при включенных рабочих ножах разъединителя; • блокировка, не допускающая включение разъединителей при включенных заземляющих ножах; • блокировка, не допускающая отключения и включение шинных разъединителей при включенном выключателе; • блокировка, не допускающая включение выключателя ввода при включенных заземляющих ножах заземления сборных шин; • блокировка, не допускающая включения шинного заземляющего ножа при включенном разъединителе любого из присоединений; • блокировка нижней двери, не допускающая открывание двери при включенных рабочих ножах шинного или линейного разъединителя; • электромагнитная блокировка или блокировка механическая МБГ-31 для блокирования приводов разъединителей, с целью обеспечения правильной последовательности оперирования ножами (устанавливается дополнительно по желанию заказчика). <p>Примечание: для осуществления других видов блокировок (оперативной безопасности и т.п.) согласно схемам вспомогательных цепей в камерах по желанию заказчика предусмотрена возможность установки блокировочных замков и конечных выключателей положения заземляющего разъединителя.</p>					
Справ. №						
Подпись и дата						
Инв. № дубл.						
Взам. инв. №						
Подпись и дата						
Инв. № подл.	<h3 style="text-align: center;">1.5 Маркировка</h3> <p>На каждую камеру должна быть установлена табличка по ГОСТ 12971-67, содержащая следующие данные:</p> <ul style="list-style-type: none"> • наименование страны-изготовителя; • наименование предприятия-изготовителя; • условное обозначение камеры; • номинальное напряжение в киловольтах; • номинальный ток в амперах; • масса в килограммах; • дата изготовления (месяц, год); • обозначение технических условий; • знак соответствия по ГОСТ 14695-80. <p>Способ нанесения надписей на табличках и материал табличек должны обеспечивать ясность надписей на все время эксплуатации камеры. Табличка должна устанавливаться на фасаде камеры в удобном для чтения месте. Транспортная маркировка – по ГОСТ 14192-96, при</p>					
Инв. № подл.	Изм.	Лист	№ докум.	Подпись	Дата	КО 2013.03.01.103 РЭ Лист 6

Перв. примен.	<p>этом на упаковке, кроме основных и дополнительных надписей должны быть нанесены: информационные надписи: масса и габаритные размеры.</p> <p style="text-align: center;">1.6 Упаковка</p> <p>Камеры поставляются в упаковке в соответствии с условиями транспортирования по ГОСТ 23216-78. По договору с заказчиком камеры могут поставляться без упаковки.</p> <p style="text-align: center;">2 Использование по назначению</p> <p style="text-align: center;">2.1 Монтаж камеры</p> <p>Монтаж и эксплуатация камеры должны проводиться в соответствии с настоящим руководством по эксплуатации, а также в соответствии с:</p> <ul style="list-style-type: none"> • «Правилами устройств электроустановок», 7 издание; • «Правилами технической эксплуатации электрических станций и сетей»; • «Межотраслевые правила по охране труда (правила безопасности) при эксплуатации электроустановок». <p>Монтаж камер при комплектовании РУ рекомендуется выполнять в следующей последовательности:</p> <ul style="list-style-type: none"> • проверить правильность установки закладных частей; • после установки и предварительной выверки камер производится скрепление их между собой посредством болтового соединения; • при этом необходимо следить, чтобы не появились перекосы камер; камеры установить по отвесу; перекосы камеры более 2 мм на метр для каркаса не допускаются, как по фасаду, так и по глубине; <ul style="list-style-type: none"> • для устранения перекосов допускается применение стальных прокладок толщиной не более 3-4 мм; • при выравнивании камеры необходимо ослабить болты, при помощи которых они скреплены между собой; • после окончания регулировки произвести закрепление камеры путем приварки их к закладным металлическим частям и к заземляющей магистрали; • камеры при необходимости установить к стенке таким образом, чтобы был предотвращен доступ к задней стороне камеры. <p>После установки камеры производятся следующие монтажные и пуско-наладочные работы:</p> <ul style="list-style-type: none"> • установка и крепление отдельно поставляемых сборных шин и шинных отпаек, при этом необходимо соблюдать маркировку шин; • установка секционной перегородки (для камеры с секционным выключателем); • монтаж проводов межпанельных связей; • монтаж цепей освещения камеры; • проверка правильности включения и отключения выключателей, разъединителей, а также работы всех других аппаратов на соответствие требований инструкций по эксплуатации этих аппаратов; <ul style="list-style-type: none"> • проверка блокировок на правильность их работы; • проверка расстояния от кабельных наконечников до корпуса камеры (не менее 120 мм и 90 мм для напряжения 10 кВ и 6 кВ соответственно) или друг от друга (не менее 130 мм и 100 мм для напряжения 10 кВ и 6 кВ соответственно). При двухрядном расположении камер в РУ должна соблюдаться параллельность, а при наличии шинного моста - заданное по проекту расстояние между рядами. 					
Справ. №						
Подпись и дата						
Инв. № дубл.						
Взам. инв. №						
Подпись и дата						
Инв. № подл.						
Изм.	Лист	№ докум.	Подпись	Дата	КО 2013.03.01.103 РЭ	Лист 7

2.2 Подготовка к эксплуатации

После окончания монтажа камер необходимо подготовить их к работе. Подготовку камеры к работе необходимо начать с наружного осмотра, далее снять консервационную смазку при помощи мягкой ветоши, при необходимости восстановить смазку трущихся частей. Проверить надежность крепления всех аппаратов, изоляторов, подходящих к аппаратам шин и заземляющих шин. При необходимости подтянуть болтовые соединения. Проверить все фарфоровые изоляторы, патроны высоковольтных предохранителей на отсутствие трещин и сколов. Проверить состояние армировки. Проверить исправность замков и блокировок верхних дверей камеры. Восстановить все нарушения антикоррозийного покрытия на аппаратах, узлах и деталях камеры. Провести проверку и регулировку высоковольтных выключателей с приводами и других аппаратов в полном соответствии с инструкциями по эксплуатации предприятия-изготовителя. Проверить у разъединителей и заземляющих ножей надежность попадания подвижных ножей на неподвижные контакты, исправность работы приводов. Провести наружный осмотр состояния маслоуплотнительных соединений и пробок. При обнаружении ослабления крепления подтянуть гайки. Провести пуско-наладочные работы, методика которых определяется специальными инструкциями, касающимися вопросов наладки электрооборудования. Провести работы по фазировке.

3 Техническое обслуживание

3.1 Общие указания

При эксплуатации камеры внутренней установки необходимо соблюдать следующие требования:

- к обслуживанию допускается обученный персонал;
- необходимо исключить попадание воды, атмосферных осадков и пыли;
- в помещение, где установлено оборудование, не должны проникать посторонние лица, а также животные и птицы.

3.2 Меры безопасности

3.2.1 Указания мер безопасности при монтаже.

Погрузочно-разгрузочные и монтажные работы с камерами должны производиться с соблюдением общих требований охраны труда. Закладные элементы должны быть надежно закреплены и заземлены. При монтаже концевых разделок жил кабелей, на которые может быть подано напряжение с питающей стороны, должны быть отсоединены и заземлены для предупреждения ошибочной подачи напряжения.

3.2.2 Указания мер безопасности при эксплуатации.

При эксплуатации камеры должны соблюдаться «Правила техники безопасности при эксплуатации электрических станций и сетей». Ремонт и замена комплектующих изделий внутри камеры допускается при наличии напряжения на сборных шинах, но при полностью снятом напряжении внутри камеры. При наличии секционных разъединителей доступ в камеры разрешается только при полном снятии напряжения с секции шин и кабелей при включенных заземляющих ножах. Ремонтные работы в камерах сдвоенных или спаренных кабелей, размещенных в разных камерах, могут производиться при отключении обоих кабелей и включенных на них заземляющих ножах. Все операции по включению или отключению и обслуживанию аппаратов, размещаемых на фасаде камеры, должны производиться при закрытых дверях. При выводе в ремонт секции шин обязательно отключается трансформатор

Перв. примен.

Справ. №

Подпись и дата

Инв. № дубл.

Взам. инв. №

Подпись и дата

Инв. № подл.

Лист

КО 2013.03.01.103 РЭ

8

Изм.	Лист	№ докум.	Подпись	Дата
------	------	----------	---------	------

напряжения, и снимаются плавкие вставки с высокой стороны, а также отключается автоматический выключатель с низкой стороны.

3.3 Порядок технического обслуживания

Для поддержания работоспособности камеры необходимо производить периодические осмотры установленного в них электрооборудования.

При осмотре камеры особое внимание должно быть обращено на:

- состояние заземления;
- состояние изоляции комплектующих изделий и изоляционных деталей камеры (запыленность, состояние армировки, отсутствие видимых дефектов);
- наличие смазки на трущихся частях механизмов, подшипниках кинематических связей выключателей с приводами; периодически производить их смазку;
- состояние приводов, контакторов, механизмов блокировки;
- состояние разъединяющих контактов главных и вспомогательных цепей;
- отсутствие коронирования.

Техническое обслуживание аппаратов, установленных в камерах, производится в соответствии с инструкциями по эксплуатации каждого аппарата, встроенного в камеру.

4 Текущий ремонт

Технические осмотры должны проводиться по графику эксплуатационных работ и после каждого аварийного отключения высоковольтного выключателя. Межремонтный период должен составлять не более пяти лет. Все неисправности камеры и встроенного в них электрооборудования, обнаруженные при периодических осмотрах, должны устраняться по мере их выявления и регистрироваться в эксплуатационной документации.

5 Транспортирование

Транспортировка камеры от изготовителя производится в вертикальном положении. Условия транспортирования камеры должны соответствовать техническим условиям.

Для подъема и перемещения камеры использовать четыре рым-болта, которые расположены на верхней части рамы. Подъем камер производить только по одной.

6 Гарантийные обязательства

6.1 Предприятие-изготовитель гарантирует:

- соответствие технических характеристик камеры при соблюдении потребителем условий эксплуатации, транспортирования, хранения, установленных в руководстве по эксплуатации, как на КСО, так и на комплектующие.
- соответствие камеры требованиям технических условий при соблюдении потребителем условий эксплуатации, транспортирования и хранения. Гарантийный срок эксплуатации – 36 месяцев.
- безвозмездное устранение дефектов и неисправностей в гарантийный период, если выход из строя камеры произошел по вине предприятия-изготовителя.

6.2 Гарантийный срок исчисляется со дня ввода в эксплуатацию, но не превышает 3,5 лет со дня производства.

В течение гарантийного срока предприятие-изготовитель бесплатно устраняет дефекты или заменяет пришедшие в негодность по его вине детали и сборочные единицы.

Перв. примен.

Справ. №

Подпись и дата

Инв. № дубл.

Взам. инв. №

Подпись и дата

Инв. № подл.

Лист

КО 2013.03.01.103 РЭ

9

Изм. Лист № докум. Подпись Дата

Перв. примен.	<p>При выходе из строя деталей до истечения гарантийного срока составляется рекламационный акт установленной формы (Приложение 1).</p> <p>Гарантии не распространяются:</p> <ul style="list-style-type: none"> - на повреждения, происшедшие вследствие невнимательного или неправильного обслуживания, неумелого использования или неправильного хранения изделия, эксплуатации изделия или его составных частей при наличии заведомо известных дефектов. Также при несоблюдении требований руководства по эксплуатации на камеру; - при внесении потребителем конструктивных изменений; - при ремонте камеры в течение гарантийного срока кем-либо, кроме производителя; - при несвоевременной замене расходных материалов в рекомендуемые сроки, указанные в руководствах по эксплуатации на комплектующие изделия, или использовании расходных материалов, отличных от рекомендуемых; - при отсутствии отметок в паспорте камеры о проведении регламентного технического обслуживания. <p>Предприятие-изготовитель так же не несет ответственности за повреждение изделия и недостатки в его комплектности, происшедшие при транспортировке. Претензии по этим дефектам следует предъявлять организациям, производившим транспортирование.</p> <p>6.3 При обнаружении в период гарантийного срока дефектов потребитель, не разбирая и не снимая детали и сборочные единицы с изделия, обязан в трехдневный срок вызвать представителя предприятия-изготовителя для определения причин и характера дефекта и составления рекламационного акта.</p> <p>Для исключения простоев потребителю разрешается замена, при условии обеспечения сохранности, дефектного изделия с разрешения предприятия-изготовителя и до приезда его представителя. Предприятие-изготовитель высылает детали и узлы по гарантийному письму потребителя с разрешением их замены при гарантии отправки потребителем на предприятие-изготовитель дефектных деталей и узлов для исследования, а так же оплату самих исследований в случае вины потребителя.</p> <p>6.4 Вызов, посылаемый предприятию-изготовителю, должен содержать следующую информацию:</p> <ul style="list-style-type: none"> • Когда, по какому документу и у кого получена КСОкамера; • Точный адрес потребителя; • Характер обнаруженного дефекта; • Тип и заводской номер установки. <p>6.5 Получив вызов, предприятие-изготовитель в четырехдневный срок сообщает свое решение о командировании представителя или дает разрешение на составление одностороннего рекламационного акта (форма акта – в приложении).</p> <p>Общий срок для составления рекламационного акта не должен превышать 30 суток со дня обнаружения дефекта.</p> <p>6.6 Все записи в акте должны быть разборчивы. Акты, оформленные по приведенной форме, с сопроводительным письмом и дефектными изделиями должны высылаться в адрес предприятия-изготовителя.</p> <p>Потребитель обязан принять меры для защиты пересылаемых деталей или сборочных единиц от коррозии и повреждения при транспортировке.</p> <p>6.7 Детали, предъявляемые предприятию-изготовителю по рекламации, подвергаются исследованию и потребителю не возвращаются.</p> <p>6.8 Рекламации не подлежат удовлетворению предприятием-изготовителем в следующих случаях:</p> <ul style="list-style-type: none"> • Рекламации составлены с нарушением вышеизложенных требований, не содержат полной информации по вопросам, указанным выше, или после истечения гарантийного срока; 				
Справ. №					
Подпись и дата					
Инв. № дубл.					
Взам. инв. №					
Подпись и дата					
Инв. № подл.					<p style="text-align: center;">КО 2013.03.01.103 РЭ</p> <p style="text-align: right;">Лист 10</p>
	Изм.	Лист	№ докум.	Подпись	Дата

Перв. примен.	<ul style="list-style-type: none"> • Рекламации предъявлены юридическим лицом, не состоящим с ООО «Челябинский завод электрооборудования» в договорных отношениях (в этом случае рекламации следует предъявлять фирме, реализовавшей камеру); • На рекламацию представлены детали, отремонтированные без согласия предприятия-изготовителя; • Рекламация предъявлена без высылки предприятию-изготовителю поврежденных деталей; • Претензии на некомплектность предъявлены без предоставления упаковочных листов и акта приемки. 				
	Справ. №				
Подпись и дата	Инв. № дубл.	Взам. инв. №	Подпись и дата	Инв. № подл.	
Изм.	Лист	№ докум.	Подпись	Дата	
КО 2013.03.01.103 РЭ					Лист
					11

7 Движение изделия при эксплуатации

ДВИЖЕНИЕ ИЗДЕЛИЯ ПРИ ЭКСПЛУАТАЦИИ

Дата установки	Где установлено	Дата снятия	Причина снятия	Подпись лица, проводившего установку (снятие)

ПРИЕМ И ПЕРЕДАЧА ИЗДЕЛИЯ

Дата	Состояние изделия	Основание (наименование, номер и дата документа)	Предприятие, должность и подпись		Примечание
			сдавшего	принявшего	

Перв. примен.											
Справ. №											
Подпись и дата											
Инв. № дубл.											
Взам. инв. №											
Подпись и дата											
Инв. № подл.											

8 Работы при эксплуатации

Дата	Наименование работы и причина ее выполнения	Должность, ФИО, подпись		Примечание
		выполнившего работу	проверившего работу	

Перв. примен.	
Справ. №	

Подпись и дата		Инв. № дубл.	
Взам. инв. №		Подпись и дата	
Инв. № подл.		Подпись и дата	

Изм.	Лист	№ докум.	Подпись	Дата					

КО 2013.03.01.103 РЭ

Приложение 1 Рекламационный акт

Рекламационный акт № ___ от «___» _____ 20__ г.

Сведения об изделии:

Изготовитель: _____
Обозначение: _____
Наименование: _____
Заводской №: _____
Количество: _____

Дата изготовления: _____
Дата приобретения: _____
Место эксплуатации: _____

Дата начала использования: «___» _____ 20__ г.
Дата выхода из строя: «___» _____ 20__ г. Время фактического использования _____

Сведения о выявленных дефектах (некомплектности):

Описание дефекта (некомплектности): _____

Предполагаемая причина дефекта:

Место обнаружения: _____
Дата обнаружения: «___» _____ 20__ г.
Кем обнаружено: _____

(должность, подпись, ФИО)

Заключение комиссии: _____

Состав комиссии (потребитель):

(должность, подпись, ФИО)

(должность, подпись, ФИО)

(должность, подпись, ФИО)

Приложение: _____

РУКОВОДИТЕЛЬ ОРГАНИЗАЦИИ _____
(подпись, ФИО)

М.п.

Перв. примен.	Справ. №	Подпись и дата	Инв. № дубл.	Взам. инв. №	Подпись и дата	Инв. № подл.						
							Изм.	Лист	№ докум.	Подпись	Дата	
							КО 2013.03.01.103 РЭ					Лист
												14

Приложение 2 Габаритные размеры

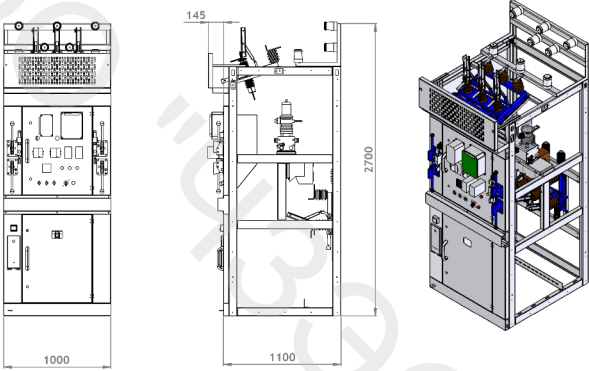
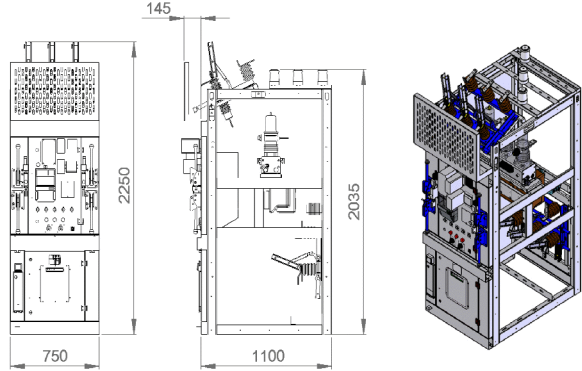
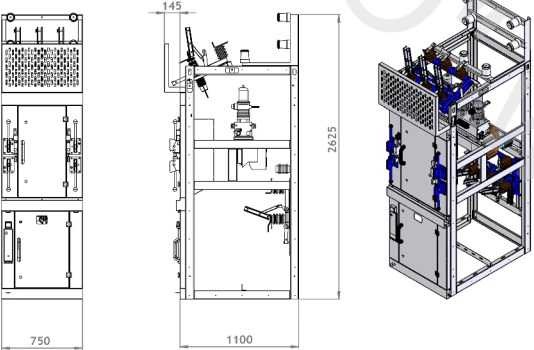
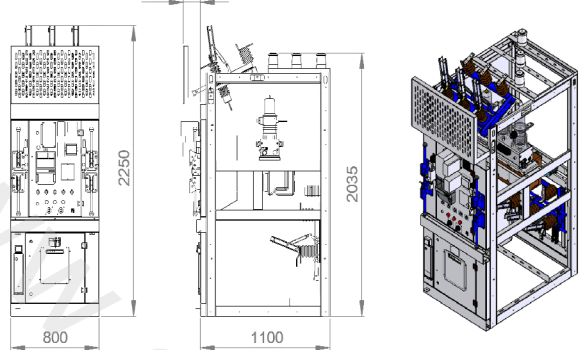
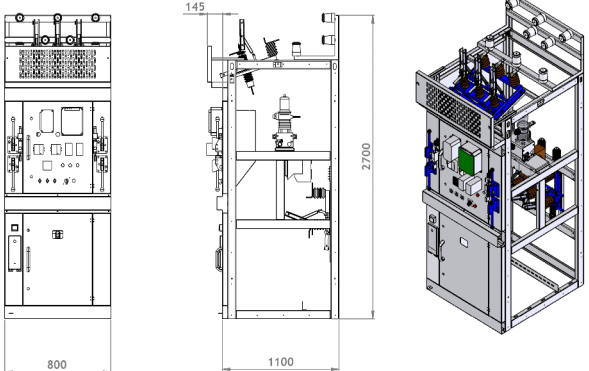
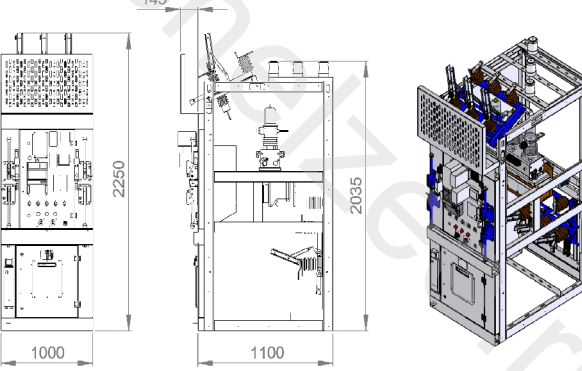
Перв. примен.	 <p style="text-align: center;">а) габарит 1</p>				 <p style="text-align: center;">г) габарит 4</p>			
Справ. №	 <p style="text-align: center;">б) габарит 2</p>				 <p style="text-align: center;">д) габарит 5</p>			
Подпись и дата	 <p style="text-align: center;">в) габарит 3</p>				 <p style="text-align: center;">е) габарит 6</p>			
Инв. № дубл.	<p>Рисунок 1 Габаритные размеры камер КСО двухсотой серии</p>							
Взам. инв. №								
Подпись и дата								
Инв. № подл.								
Изм.	Лист	№ докум.	Подпись	Дата	<p>КО 2013.03.01.103 РЭ</p>			Лист
								15

Приложение 3 Работа блокировки включения выключателя при отключенном разъединителе



Рисунок 2 Работа блокировки включения выключателя при отключенном разъединителе

1-выключатель; 2-рукоятка разъединителя; 3,4,5-тяга; 6-флажок блокировки кнопки; 7-кнопка отключения; 8-флажок выключателя; 9-блок замок; 10-фиксатор рукоятки разъединителя; 11-флажок блокировки фиксатора; 12-кнопка блок замка

Выключатель 1 включен, тяга 5 и флажок 11 запирают фиксатор 10 рукоятки разъединителя 2. Кнопка 7, жестко связанная с тягой 3, отжата. Для оперирования разъединителем необходимо отключить выключатель. При нажатии на кнопку 7, тяга 3 давит на флажок 8, выключатель отключается.

Выключатель отключен, блок замок разблокирован. При надавливании на флажок 11, тяга 4, 5 и флажок 6 поднимаются вверх, тем самым освобождая фиксатор 10 (при этом кнопку 7 необходимо удерживать в нажатом состоянии). Происходит блокировка включения выключателя, путем запираения кнопки 7 флажком 6, и удержание ее в нажатом состоянии. Рукоятка разъединителя разблокирована.

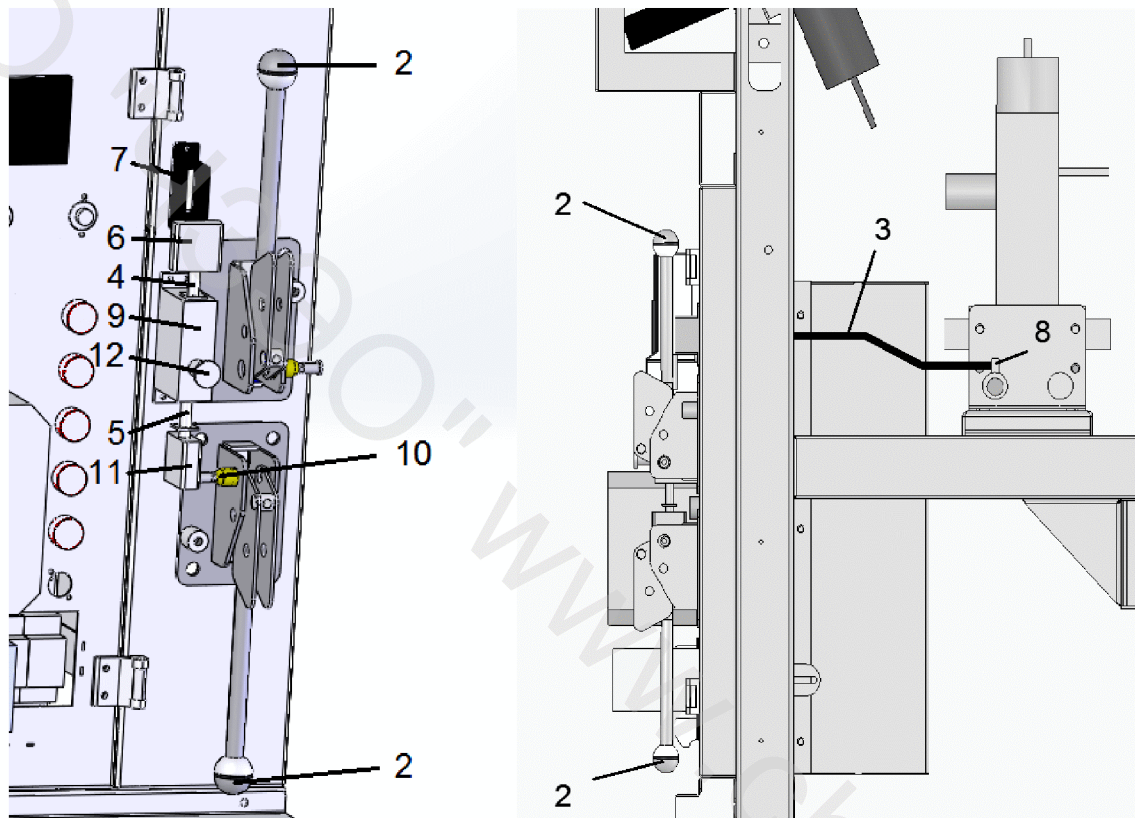
Для включения выключателя необходимо освободить кнопку 7 для этого включаем разъединитель, визуальнo проверяя надежность входа ножей в неподвижные контакты. **ВНИМАНИЕ!** Для правильной работы блокировки необходимо контролировать наличие фиксатора 10 в рукоятки разъединителя. После запираения рукоятки 2 фиксатором 10 отщелкиваем блок замок кнопкой 12. Тяга 4 опускает флажок 6 и освобождает кнопку 7, тяга 3 перестает удерживать флажок 8. Выключатель готов к включению.

Перв. примен.	Справ. №	Подпись и дата	Инв. № дубл.	Взам. инв. №	Подпись и дата	Инв. № подл.					
							КО 2013.03.01.103 РЭ				
							Лист 16				
Изм.	Лист	№ докум.	Подпись	Дата							

Приложение 4

Работа блокировки двери



Рисунок 3 Работа блокировки двери

1-тяга блокировки от привода шинного разъединителя; 2-петля для блокировки двери при включенном положении шинного разъединителя; 3-блокиратор двери при включенном положении шинного разъединителя; 4-петля для блокировки двери при включенном положении линейного разъединителя; 5-блокиратор двери при включенном положении линейного разъединителя; 6-тяга блокировки от привода линейного разъединителя.

Доступ в отсек линейного разъединителя допускается при отсутствии напряжения внутри отсека. При включенном положении шинного и (или) линейного разъединителя блокираторы 3 и 5 запирают петли 2 и 4 соответственно – дверь доступа в отсек линейного разъединителя заблокирована.

При отключении линейного и (или) шинного разъединителя блокираторы 5 и 3, жестко связанные с приводами линейного и шинного разъединителей тягами 6 и 1, освобождают петли 4 и 2 – дверь разблокирована.

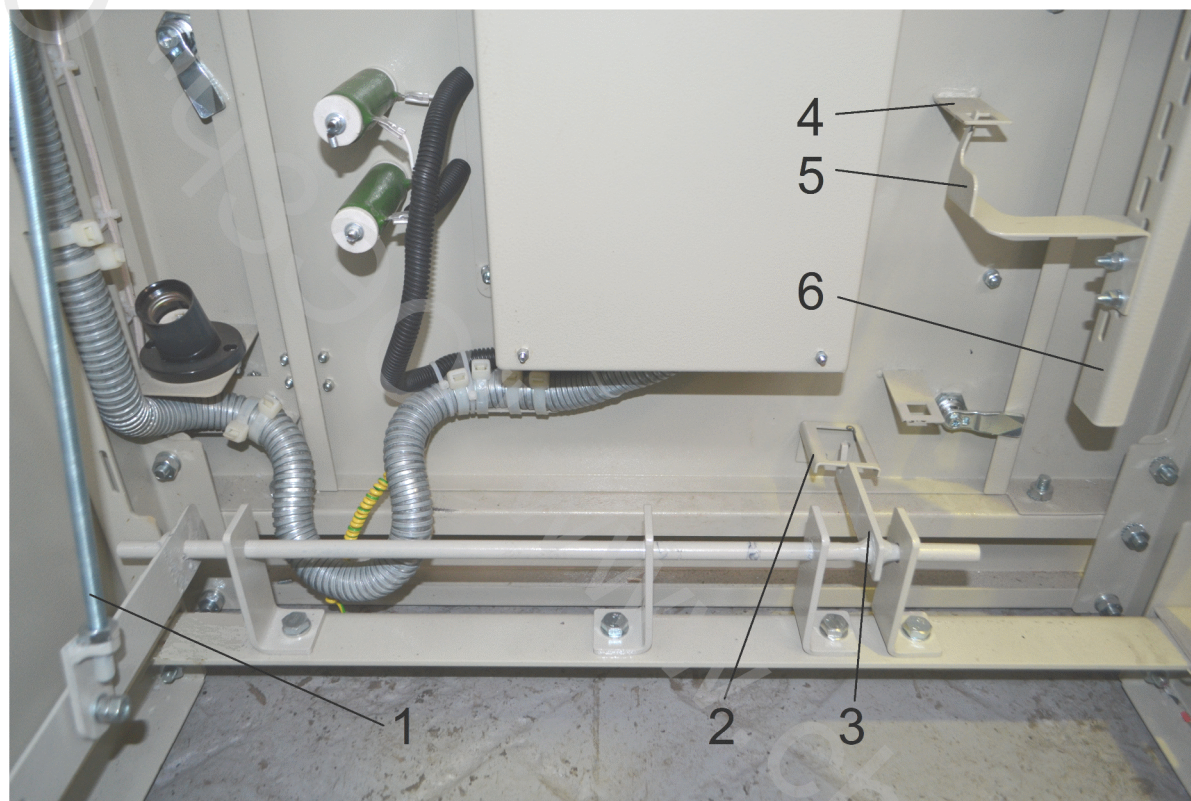
Внимание!!! Для правильной работы блокировок перед включением линейного и (или) шинного разъединителя необходимо закрыть дверь на замки.

Перв. примен.

Справ. №

Подпись и дата

Инв. № дубл.

Взам. инв. №

Подпись и дата

Инв. № подл.

Лист

КО 2013.03.01.103 РЭ

17

Изм. Лист № докум. Подпись Дата